



DACO ATS



DACO ATS-T type

ATS-T type

컨트롤러 외관 명칭

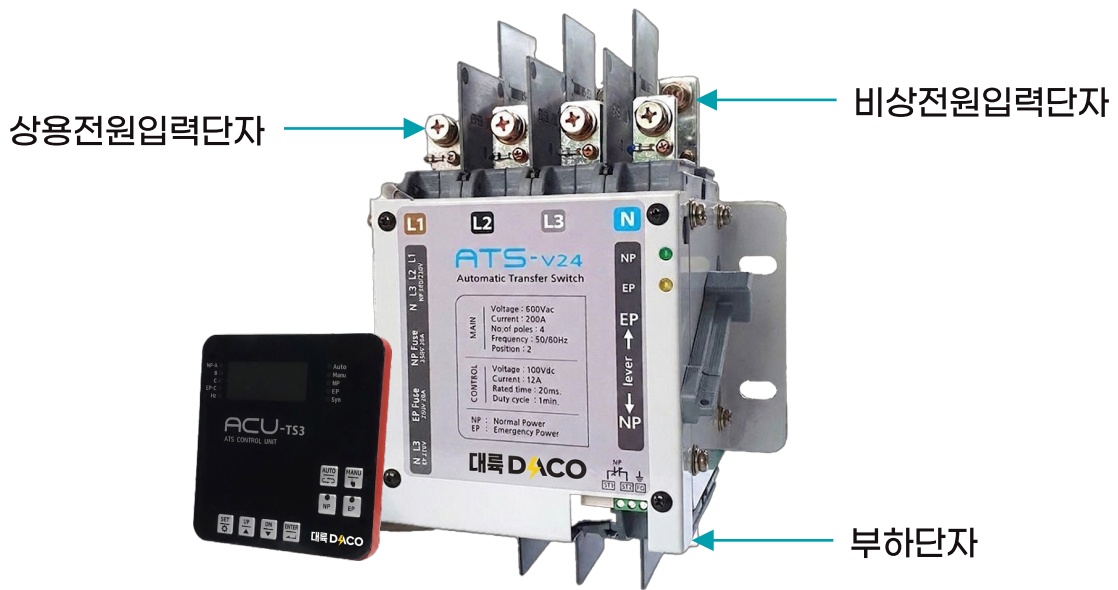

제어부 명칭

8888 : 숫자 창

램프(12 개)

- 가. **NP-A** : L1 상용전원 상간 전압
- 나. **NP-B** : L2 상용전원 상간 전압
- 다. **NP-C** : L3 상용전원 상간 전압
- 라. **EP-C** : L3 비상전원 상간 전압
- 마. **EP-Hz** : 비상전원 주파수 표시
- 바. **AUTO** : 자동운전 표시
- 사. **MANU** : 수동운전 표시
- 아. **NP** : 상용 전원 정상, 점멸 이상 표시
- 자. **EP** : 발전 전원 정상, 점멸 이상 표시
- 차. **syn** : 동기 상태 확인
- 카. **NP(버튼 내)** : 상용 전원 투입, 점멸 위치 감지 이상 표시
- 타. **EP(버튼 내)** : 비상 전원 투입, 점멸 위치 감지 이상 표시

버튼(8 개)

- 가. **SET** : 설정 모드
- 나. **UP(▲)** : 화면 상승, 설정치 변경
- 다. **DN(▼)** : 화면 하강, 설정치 변경
- 라. **ENTER** : 저장, 운전모드 진입
- 마. **AUTO** : 자동운전 선택
- 바. **MANU** : 수동운전 선택
- 사. **NP** : 상용전원 투입
- 아. **EP** : 비상전원 투입



ATS-T type

○ 설정방법 (운전모드 / 설정모드 / 설정변경모드)

- 1 설정 모드 진입**
설정(SET) 스위치를 3초 누르면 설정 모드 진입
- 2 설정 모드 표시**
1, 220 표시됨. (EX. 1(설정항목 표시), 220(설정값))
- 3 설정 항목 선택**
UP(▲), DN(▼) 버튼으로 표시 순서에 맞게 선택
- 4 설정 항목 편집**
설정(SET) 버튼을 다시 눌러 화면이 점멸토록 한다.
- 5 설정 값 변경**
UP(▲), DN(▼) 버튼으로 원하는 설정값으로 변경
- 6 설정 값 저장**
ENTER(↵) 버튼을 눌러 설정값 저장(점멸 멈춤)
- 7 운전 모드 진입**
ENTER(↵) 버튼을 다시 눌러 운전모드로 진입

○ 주의

- 1 이상 시 무리하게 작동 금지, 원인 제거 후 사용**
- 2 발전기 자동 설정 시 오작동 위험, 작업 전 전원 차단 또는 수동 전환**
- 3 임의 정전 설정 시 혼동 방지 표시 필요**
- 4 솔레노이드 보호 설정 시 일정 시간 후 자동/수동 동작 가능**
- 5 전원 입력 단자 위치 확인 및 설정에 맞게 사용**

ATS-T type

Overall and Installation Dimension(mm)

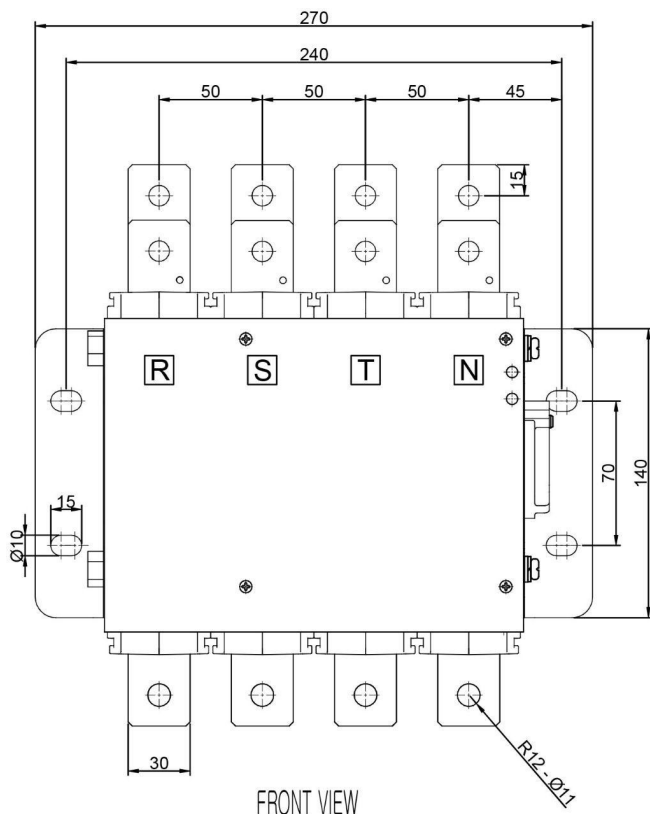
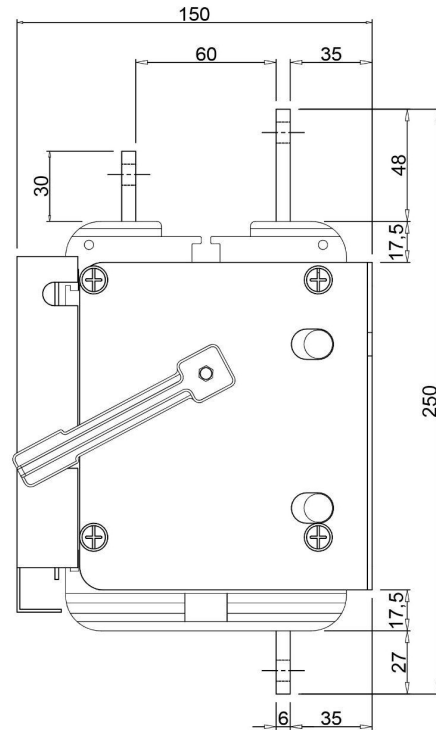
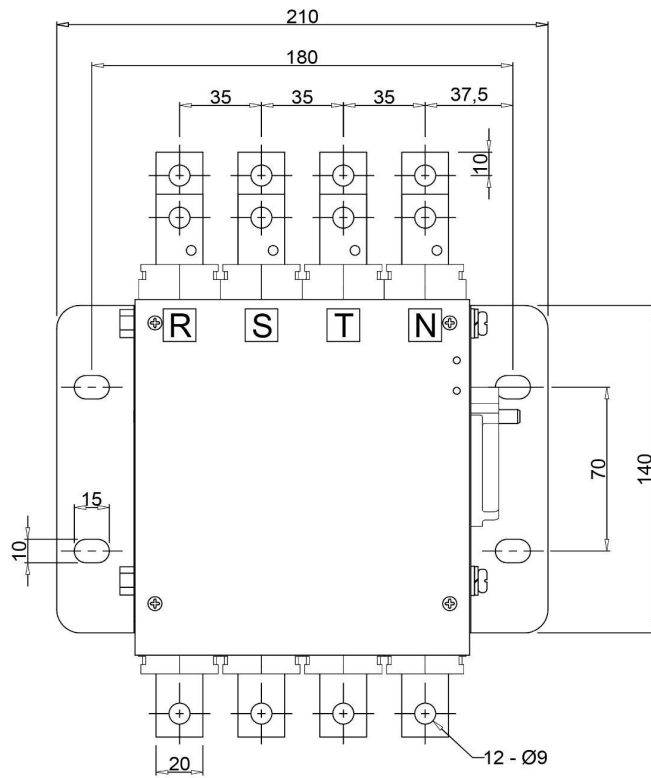

FRONT VIEW

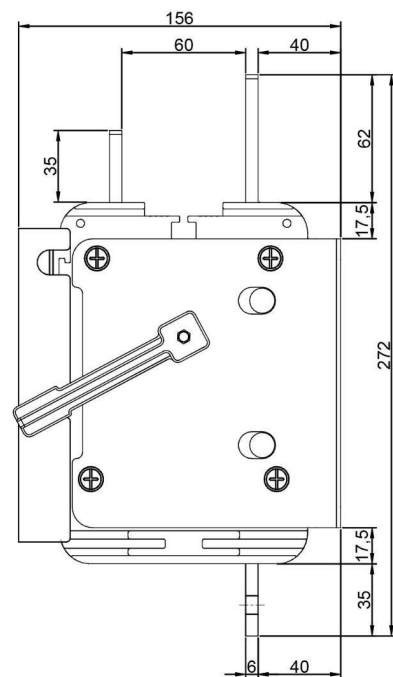

SIDE VIEW



<https://www.e-daco.com/>

본사

주소 경기도 용인시 처인구 포곡읍 포곡로 234번길 22-9

대표전화 031-334-3371

팩스번호 031-334-3374

호남 사무소

주소 광주광역시 서구 매월2로 15번길 16(매월종합상가), 101동 106호

대표전화 062-603-0377

팩스번호 062-603-0388

영남 사무소

주소 부산광역시 사상구 과감로 37 산업유통상가 15동 111호

대표전화 051-319-3360

팩스번호 051-319-3361

